

Verlegerichtlinien

Seite 1 / 4

Stand: 11/2022 - Änderungen vorbehalten

Rohrverlegung auf dem Grundstück

Verlegung des Glasfaser-Leerröhres

Das Glasfaser-Leerröhrchen kann am Privatgrund zu allen bestehenden Verrohrungen (Wasser, Strom, Telefonkabel, ...) mitverlegt werden. Bestehende Leerröhre, die für Licht, Klingel oder Garagentor vorgesehen sind, können ebenfalls verwendet werden, sofern die Verrohrung genügend Platz liefert und ein **Biege-Radius von 15 cm** nicht unterschritten wird.

- Bei der Verlegung des 7-mm-Röhrchens im Außenbereich muss ein UV-beständiges Schutzrohr oder ein entsprechender Kabelkanal verwendet werden.
- Das Röhrchen wird von Cablevision Nöhmer zur Verfügung gestellt.
- **Sie sind auf Ihrem Privatgrund als Kunde selbst verantwortlich!**



Hauseinführung

Wird die Glasfaser in bestehende Verrohrungen mit eingezogen, muss auf die Abdichtung geachtet werden. Bei der Hauseinführung über den Keller ist vor allem auf Wasserdichtheit zu achten.

Einbaumöglichkeiten

Der Einbau kann sowohl gerade als auch schräg bis 45° Neigung nach oben erfolgen.

Maße

Für Wandstärke ab 200 mm geeignet.

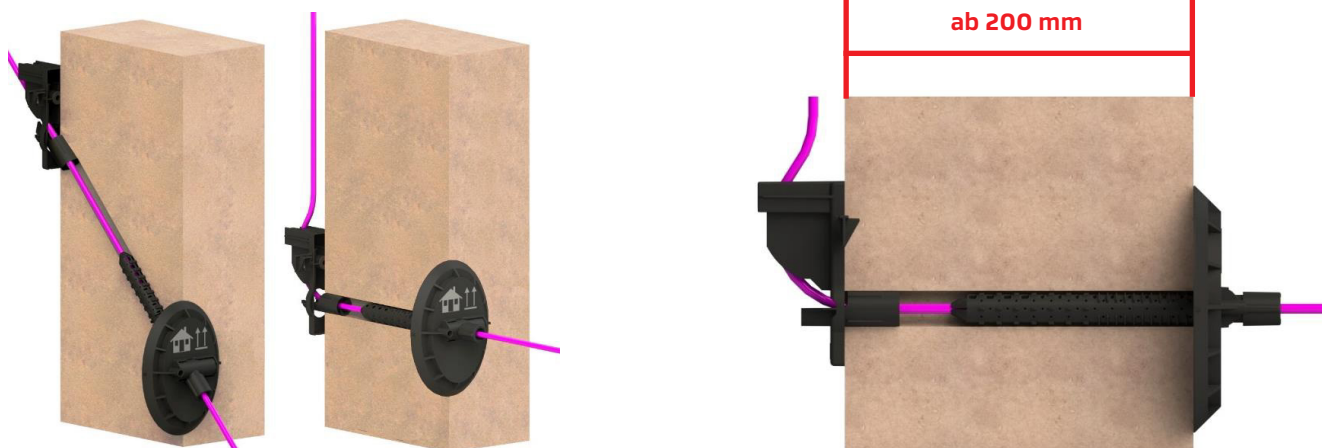

Verlegerichtlinien

Seite 2 / 4

Stand: 11/2022 - Änderungen vorbehalten

Glasfaseranschluss im Gebäude

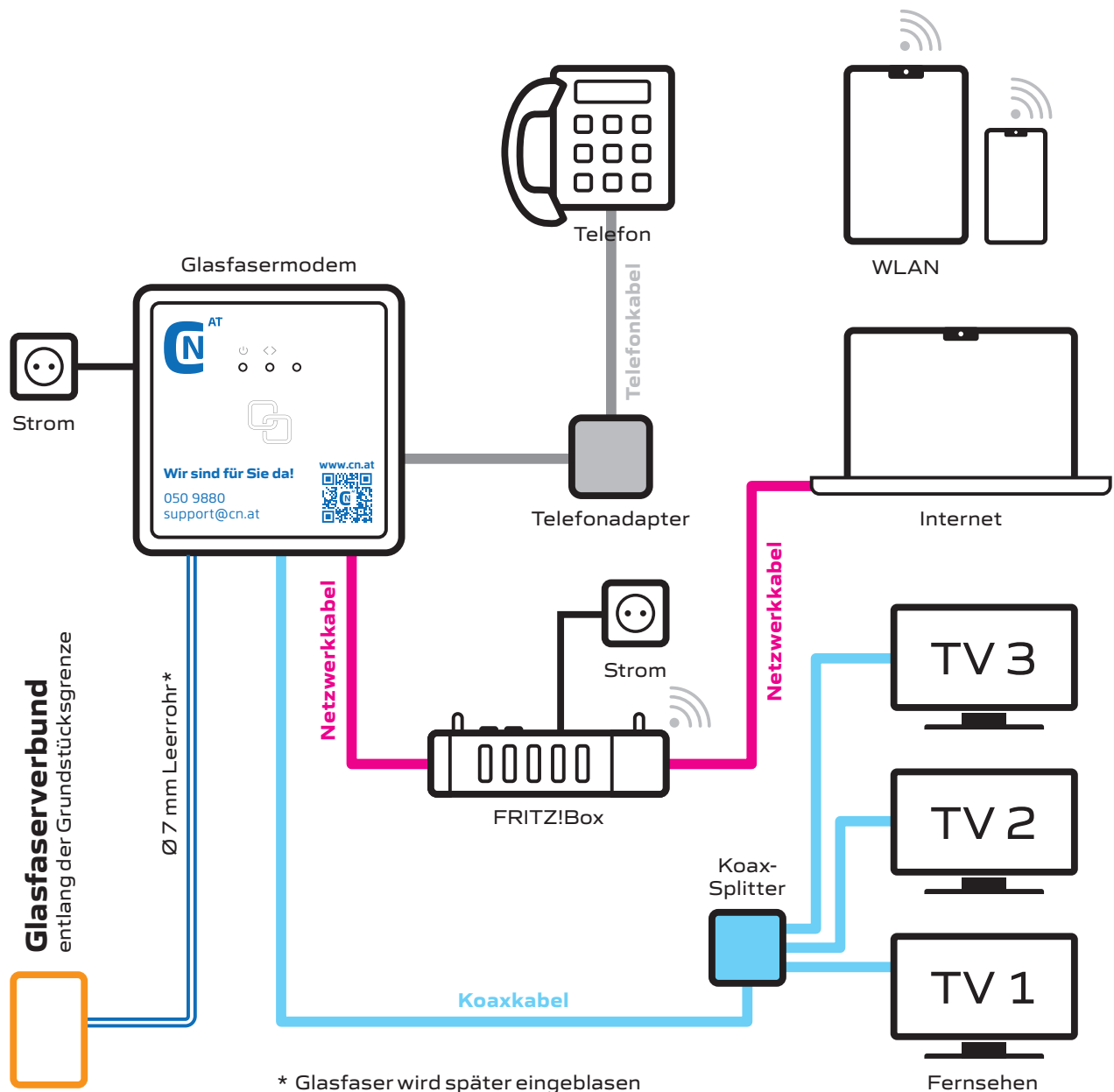

FAQ's

Was macht Cablevision Nöhmer?

Cablevision Nöhmer führt die Grabungsarbeiten bis zur Grundstücksgrenze durch, bläst die Glasfaser in das Leerröhrchen ein und montiert das Glasfaser-Modul inkl. Netzteil, welches von Cablevision Nöhmer zur Verfügung gestellt wird.

Was ist vom Gebäudeeigentümer zu erledigen?

Dem Gebäudeeigentümer wird das 7-mm-Röhrchen kostenlos zur Verfügung gestellt. Der Leerschlauch muss in eigener Verantwortung nach entsprechenden Vorgaben von der Grundstücksgrenze bis zum Abschlusspunkt verlegt werden.

Welche Hausinstallationsvariante passt für mein Haus/ meine Wohnung?

- Als Kunde können Sie selbst entscheiden, welche Variante der Hauseinführung für Sie am besten passt (Keller, Technikraum, Dachboden, über die Garage oder über den Anbau).
- Alternativ können wir Ihnen ein individuelles Angebot für die Zuleitung am Privatgrund erstellen. Wenn Sie das möchten, kontaktieren Sie uns bitte unter:
+43 (0) 50 9880 oder kundenservice@cn.at
- In Mehrparteienhäusern versucht Cablevision Nöhmer in Zusammenarbeit mit den jeweiligen Wohnbauträgern die Verkabelung nach Möglichkeit bis in die Wohnung bereitzustellen. Hier sind wir jedoch von der technischen Machbarkeit und der Resonanz der Bewohner im Gebäude abhängig.
- Das Cablevision Nöhmer Team steht Ihnen für Fragen oder Vorschläge gerne zur Verfügung

Wo darf das Glasfaser-Modul montiert werden?

- Im Keller oder Dachboden vor Feuchtigkeit geschützt
- Im Schaltschrank, **NICHT** aber im Bereich des Zählers
- Im Technikraum, unter der Stiege, hinter/unter Möbeln etc.
- Das Gerät darf **NICHT** im Freien montiert werden

Kann ich meinen eigenen Router verwenden?

JA, der Router kann an unser Modem angeschlossen und verwendet werden.

Kann ich meine bestehende Festnetz-Telefonnummer weiterhin nutzen?

JA, Sie haben die Möglichkeit Ihre bestehende Festnetz-Rufnummer mitzunehmen.

Muss ich meinen bestehenden Internet-Vertrag selbst kündigen?

JA, aber im Falle einer Rufnummernmitnahme warten Sie bitte den Zeitpunkt der Portierung durch Cablevision Nöhmer ab. Sobald der Telefonanschluss funktioniert, können Sie kündigen.

Kann über den Glasfaser-Anschluss eine Alarmanlage weiter betrieben werden?

JA, es muss eine unabhängige Stromversorgung (USV) vorhanden sein.

Verlegerichtlinien

Seite 4 / 4

Stand: 11/2022 - Änderungen vorbehalten

Hinweise zum WLAN

Die Geschwindigkeit vom WLAN hängt neben dem verwendeten Router auch sehr stark von den Umgebungsbedingungen ab.

Mögliche Ursachen für schlechten WLAN-Empfang:

- Zu viele Nachbarn mit WLAN-Routern, diese Geräte können sich nämlich untereinander stören
- Große Distanzen zwischen Modem und Endgerät
- Dicke Wände
- Mehrere Stockwerke
- Andere technische Geräte wie Babyphone, Schnurlostelefone, Bluetooth-Geräte oder Mikrowellenherde
- Baustoffe wie Metalle, Stahlbetonwände oder Holz
- Wasser wie etwa in der Fußbodenheizung oder in einem großen Aquarium oder Pool

Störungsmeldungen

Wo kann ich eine Störung melden?

Bitte wenden Sie sich an unseren Kundendienst unter support@cn.at.

Ein Mitarbeiter wird sich umgehend bei Ihnen retour melden.